

25TH
Thunderbike
Wild Motorcycles

WARRIOR
KV1600:KVS1100:KVS650
M1800:C1800:VL1500:M1500:C1500
VS1400:VL800:VS800:VZ800
M800:C800



CUSTOM
BOOK 12
FOR METRIC BIKES



Special

Special Stuff (siehe Preisliste)

Rahmen-Kits, 3D-Gabeln und Schwingen in verschiedenen Ausführungen erhältlich. Technische Daten und Preise - please call.

Special stuff (see price list)

Frame-kits, 3D front-end and swingarms available in different styles. Please call.

TIME CRACK



3D front end



FREESTYLE



Rahmenänderung Air-Ride **Frame modifications Air-Ride**



air-ride

280er Schwinge / swingarm



swingarm



vs 1400

thunderbike

SPECIAL STUFF

FREESTYLE OVER



DRAKSTER



FREESTYLE



FRAME KITS

Editorial
Inhalt
Editorial
Index

Sitze
Satteltaschen
Seats
Saddlebags

Deckel
Ölkühler
Spiegel
Cover
Oil coolers
Mirrors

Scheiben
Sissybar
Windshields
Sissybar

Seitliche
Kennzeichen
Tachos
Side mount
license plate
speedometer

Fussrasten-
anlagen
Soziusrasten
Forward
Controls
Footpegs

Elektrik
Beleuchtung
Electric
Lighting

Hebel
Schalter
Griffe
Lever
Switch control
Grips

Lenker
Riser
Stahlflex
Handlebars
Riser
Cables

Rahmen
Gabeln
Frames
Road
performance

Stossdämpfer
Schwingen
Shocks
Swingarms

Fender
Monocok
Fender
Monocok

Tanks
Bugspoiler
Chin Fairing
Tanks

Räder
Bremsen
Wheels
Brakes

Auspuff
Luftfilter
Tuning
Exhaust
Air cleaner
Tuning

Small Parts
Tools
Small Parts
Tools

Bike-History
AGB
Impressum
Bike history
General terms
Imprint

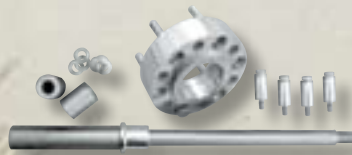

Germany Gabelbrücke „Racing Performance“ Alu poliert

High-Performance Gabelbrücken-Kit im Racing Look. Hergestellt aus CNC-bearbeitetem und hochglanzpoliertem Aluminium inkl. einem einstellbarem Lenkschlag. Die Breite von 300mm garantiert einen massiven Look. Die Gabelbrücken werden komplett mit allen Anbauteilen geliefert (TÜV Gutachten).

- | | | |
|-----------------------|-----------------------|-----------------------|
| VL 1500 | XV 1600 | XVS 1100 |
| 0° Reckung #61-01-011 | 0° Reckung #61-43-010 | 0° Reckung #61-42-010 |
| 4° Reckung #61-01-021 | 4° Reckung #61-43-020 | 4° Reckung #61-42-020 |
| VS 1400 | | XVS 650 |
| 0° Reckung #61-00-040 | | 0° Reckung #61-41-010 |
| 4° Reckung #61-00-050 | | 4° Reckung #61-41-020 |



Germany Gabelbrücke „V-Tech“ Alu poliert

Das Highlight aus unserem Angebot. Diese Gabelbrücke ist eine gelungene Synthese von gutem Aussehen und modernster Technik. Top Design gefräst aus Billet Aluminium, hochglanzpoliert zum High-End finish. Die 270mm Breite Custom-Gabelbrücke wird mit einstellbarem Lenkschlag, komplett mit allen Anbauteilen geliefert (TÜV Gutachten).

- | | | |
|-----------------------|-----------------------|-----------------------|
| VL 1500 | XV 1600 | XVS 1100 |
| 0° Reckung #61-01-031 | 0° Reckung #61-43-031 | 0° Reckung #61-42-031 |
| | 4° Reckung #61-43-041 | 4° Reckung #61-42-041 |
| VS 1400 | | XVS 650 |
| 0° Reckung #61-00-071 | | 0° Reckung #61-41-031 |
| 4° Reckung #61-00-081 | | 4° Reckung #61-41-041 |

UK Triple tree „Racing Performance“ alu. polished

High Performance triple tree kit. CNC-machined from billet aluminum and polished to a high lustre finish. Width 300mm for a ultimate and massive front end look. Adjustable steering stops, incl. mounting kit.

- | | | |
|--------------------|--------------------|--------------------|
| VL 1500 | XV 1600 | XVS 1100 |
| 0° Rake #61-01-011 | 0° Rake #61-43-010 | 0° Rake #61-42-010 |
| 4° Rake #61-01-021 | 4° Rake #61-43-020 | 4° Rake #61-42-020 |
| VS 1400 | | XVS 650 |
| 0° Rake #61-00-040 | | 0° Rake #61-41-010 |
| 4° Rake #61-00-050 | | 4° Rake #61-41-020 |

UK Triple tree kit „V-Tech“ alu. polished

The Highlight of our selection. This triple tree kit is a combination of good looks and state-of-the-art engineering. Top design, CNC-machined from billet Aluminum and polished to high lustre finish. Width 270mm, adjustable steering stops, incl. mounting kit.

- | | | |
|--------------------|--------------------|--------------------|
| VL 1500 | XV 1600 | XVS 1100 |
| 0° Rake #61-01-031 | 0° Rake #61-43-031 | 0° Rake #61-42-031 |
| | 4° Rake #61-43-041 | 4° Rake #61-42-041 |
| VS 1400 | | XVS 650 |
| 0° Rake #61-00-071 | | 0° Rake #61-41-031 |
| 4° Rake #61-00-081 | | 4° Rake #61-41-041 |

performance

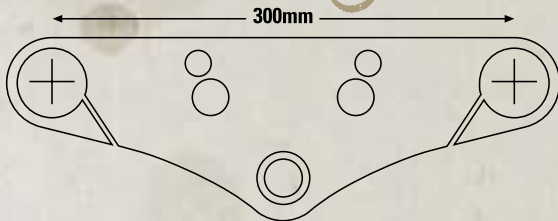

v-tech

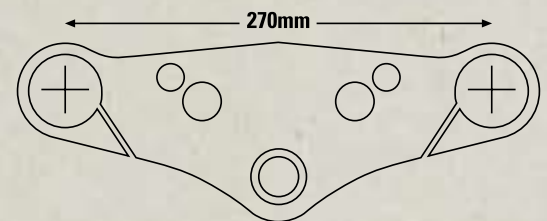



Smooth

Fluted



🇩🇪 Gabelcover-Set „Closed“ Alu poliert

Der perfekte Übergang zwischen Tauchrohr und Standrohr verleiht Deinem Bike eine massive Optik. CNC gefertigte Gabelcover aus Billet-Aluminium inkl. Gabelhüllen oben, Gabelhüllen unten, Umbau der Tauchrohre, Hochglanzpolieren, neue Gabelfedern mit Tieferlegung und ggf. neue Schutzblechhalter. Zur Umarbeitung benötigen wir Deine orig. Gabel, ohne Gabelbrücken. Umbau nur bei uns im Hause in Verbindung mit V-Tech und Performance Gabelbrücken möglich.

VL 1500 Fluted #61-01-180 Smooth #61-01-181	XV 1600 Fluted #61-43-050 Smooth #61-43-051	XVS 1100 Fluted #61-42-050 Smooth #61-42-051
VS 1400 Fluted #61-00-090 Smooth #61-00-091	XVS 650 Fluted #61-41-050 Smooth #61-41-051	

🇬🇧 Fork cover set „Closed“ alu. polished

Worlds famous front-end design. A high-end product for custom-bikes. State-of-the-art engineering. Incl. upper and lower CNC-machined tube covers from billet-aluminum, lower tube modification, lowering kit with springs, fender brackets (if needed), polished. For workmanship we need your stock front-end without triple trees. Modification only in our workshop and only for V-Tech and Performance triple trees available.

VL 1500 Fluted #61-01-180 Smooth #61-01-181	XV 1600 Fluted #61-43-050 Smooth #61-43-051	XVS 1100 Fluted #61-42-050 Smooth #61-42-051
VS 1400 Fluted #61-00-090 Smooth #61-00-091	XVS 650 Fluted #61-41-050 Smooth #61-41-051	

🇩🇪 Gabelbrücke „Rush“ Alu poliert

Unsere neueste Generation - einfach sensationell! Harmonisch und ansprechend geformte Gabelbrücken für ein absolut sauberes Erscheinungsbild. Diese Gabelbrücke verbindet Top Design mit solider Technik. Gefräst aus Billet Aluminium, hochglanzpoliert zum High-End finish. Die 270mm Breite Custom-Gabelbrücke wird mit einstellbarem Lenkanschlag, komplett mit allen Anbauteilen geliefert (TÜV Gutachten).

VL 1500 0° Reckung #61-01-071	XV 1600 0° Reckung #61-43-140 4° Reckung #61-43-150	XVS 650 0° Reckung #61-41-170 4° Reckung #61-41-180
VS 1400 0° Reckung #61-00-340 4° Reckung #61-00-350		XVS 1100 0° Reckung #61-42-110 4° Reckung #61-42-120

🇬🇧 Triple tree kit „Rush“ alu. polished

Our youngest generation. This triple tree kit is a combination of top design and elaborate construction and outstanding workmanship. CNC-machined from billet aluminum and polished to high lustre finish. Width 270mm, adjustable steering stops, incl. mounting kit.

VL 1500 0° Rake #61-01-071	XV 1600 0° Rake #61-43-140 4° Rake #61-43-150	XVS 650 0° Rake #61-41-170 4° Rake #61-41-180
VS 1400 0° Rake #61-00-340 4° Rake #61-00-350		XVS 1100 0° Rake #61-42-110 4° Rake #61-42-120

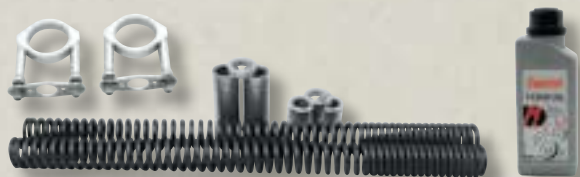

Smooth



Fluted

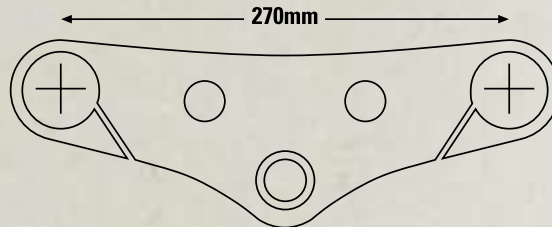

Sitze
Satteltaschen
Seats
Saddlebags

Deckel
Ölkühler
Spiegel
Cover
Oil coolers
Mirrors

Scheiben
Sissybar
Windshields
Sissybar

Seitliche
Kennzeichen
Tachos
Side mount
license plate
speedometer

Fussrasten-
anlagen
Soziusrasten
Forward
Controls
Footpegs

Elektrik
Beleuchtung
Electric
Lighting

Hebel
Schalter
Griffe
Lever
Switch control
Grips

Lenker
Riser
Stahlflex
Handlebars
Riser
Cables

Rahmen
Gabeln
Frames
Road
performance

Stossdämpfer
Schwingen
Shocks
Swingarms

Fender
Monocok
Fender
Monocok

Tanks
Bugspoiler
Chin Fairing
Tanks

Räder
Bremsen
Wheels
Brakes

Auspuff
Luftfilter
Tuning
Exhaust
Air cleaner
Tuning

Small Parts
Tools
Small Parts
Tools

Bike-History
AGB
Impressum
Bike history
General terms
Imprint

Smooth



Fluted

🇩🇪 Gabelcover-Set „Beefy“ Alu poliert

Für den massiven Look. Die günstigste Alternative zu unserem Komplettumbau „Closed“. Diese Cover lassen sich einfach über die orig. Tauchrohre montieren. Lieferbar für Serien-, V-Tech- und Performance Gabelbrücken.

🇬🇧 Fork cover set „Beefy“ alu. polished

Massive look. The alternative to fork cover „Closed“. Easy mounting over the stock fork. Available for Performance, V-Tech and orig. triple trees.

🇩🇪 V-Tech & Performance Gabelbrücken

🇬🇧 V-Tech & Performance triple trees

	Fluted Oben/Upper	Fluted Unten/Lower	Smooth Oben/Upper	Smooth Unten/Lower
VL 1500	#61-01-190	#61-01-200	#61-01-191	#61-01-210
VS 1400	#61-00-130	#61-00-270	#61-00-131	#61-00-280
XV 1600	#61-43-060	#61-43-110	#61-43-070	#61-43-120
XVS 1100	#61-00-130	#61-42-150	#61-00-131	#61-42-160
XVS 650 -> '01	#61-00-130	#61-41-060	#61-00-131	#61-41-070
XVS 650 '02->	#61-00-130	#61-41-065	#61-00-131	#61-41-075

🇩🇪 Original Gabelbrücken

🇬🇧 Original triple trees

	Fluted Oben/Upper	Fluted Unten/Lower	Smooth Oben/Upper	Smooth Unten/Lower
XVS 1100	#61-41-080	#61-42-170	#61-41-100	#61-42-180
XVS 650 -> '01	#61-41-080	#61-41-090	#61-41-100	-
XVS 650 '02->	#61-41-080	#61-41-095	#61-41-100	#61-41-115

mit Thunderbike Gabelbrücken

mit orig. Gabelbrücken



Smooth



Fluted

with Thunderbike triple trees

with orig. triple trees

🇩🇪 Gabelumbau

„Custom-Kit“ Alu poliert
Hyper-Smooth styling im klassischen Look. Der Umbau enthält die Abschluss-Cover oben & unten, den Umbau und das Hochglanzpolieren Deiner Tauchrohre, die Achsanpassung und neue Schutzblechhalter. Für den Umbau benötigen wir deine orig. Gabel mit Achse, ohne Gabelbrücken. Umbau nur bei uns im Hause möglich.

VL 1500 #61-01-220

VS 1400 #61-00-290

XVS 1100 #61-42-060

XVS 650 #61-41-120

🇬🇧 Fork modification

„Custom-Kit“ alu. polished
Hyper-smooth styling with classic looks. Lower tube modification, incl. upper and lower cover, orig. wheel axle modification, fender brackets and polishing. For workmanship we needed your stock front end with axle, without triple trees. Modification only in our workshop.

VL 1500 #61-01-220

VS 1400 #61-00-290

XVS 1100 #61-42-060

XVS 650 #61-41-120



🇩🇪 Tube-Cover „Phantom-End“ Alu poliert

Diese Abschlusskappe verdeckt die Achsverschraubung. Umbau nur in Verbindung mit Gabelumbau Closed möglich. Bei nachträglichem Umbau 99.- Euro Aufpreis. Für den Umbau benötigen wir deine orig. Gabel mit Achse, ohne Gabelbrücken. Umbau nur bei uns im Hause möglich.

VL 1500 #61-01-260

VS 1400 #61-00-360

XV 1600 #61-43-190

XVS 1100 #61-42-130

XVS 650 #61-41-190

🇬🇧 Tube cover

„Phantom-End“ alu. polished

Smooth end for upper tube for invisible axle. Only in combination with fork cover closed. Separat modification 99.- Euro extra charge. For workmanship we needed your stock front end with axle, without triple trees. Modification only in our workshop.

VL 1500 #61-01-260

VS 1400 #61-00-360

XV 1600 #61-43-190

XVS 1100 #61-42-130

XVS 650 #61-41-190





VS 1400

🇩🇪 Achsencover Alu poliert

VS 1400 - Rechts
Für orig. und Thunderbike Gabelbrücken #61-00-170

VS 1400 - Links (ersetzt die Tachoschnecke)
Für Performance Gabelbrücken #61-00-180
Für V-Tech Gabelbrücken #61-00-190
Für orig. Gabelbrücken #61-00-200

🇬🇧 Axle cover alu. polished

VS 1400 - Right
For all triple trees #61-00-170

VS 1400 - Left (replacement for speedometer drive)
For Performance triple trees #61-00-180
For V-Tech triple trees #61-00-190
For orig. triple trees #61-00-200

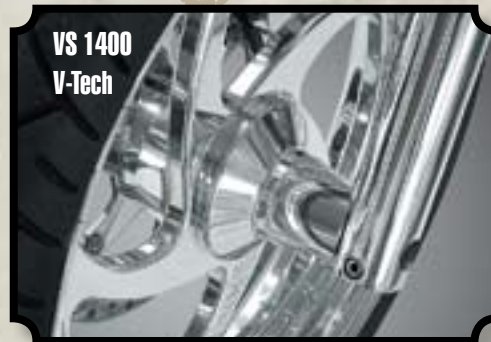

VS 1400
V-Tech



Yamaha

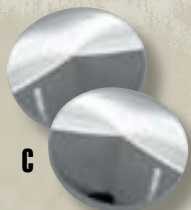

C

🇩🇪 Gabel Abschlusskappen-Set Alu poliert

Paßt nur in Verbindung mit unseren Gabelbrücken.

A - VS 1400, VL 1500
Orig. Höhe #61-00-020

B - VS 1400, VL 1500
+90mm Gabelholmverlängerung #61-00-160

C - Yamaha Cover
XVS 650/1100 #61-99-020
XV 1600 #61-99-010



A

🇬🇧 Fork tube plug set alu. polished

Fits with our triple trees.

A - VS 1400, VL 1500
Orig. height #61-00-020

B - VS 1400, VL 1500
Tube extension +90mm #61-00-160

C - Yamaha Cover
XVS 650/1100 #61-99-020
XV 1600 #61-99-010



B



VL 1500

🇩🇪 Gabel „Custom-Caps“ Alu poliert

Einfache Montage. Paarweise.

Oben
VL 1500 #61-01-230
VS 1400 #61-00-300
XV 1600 #61-43-160
XVS 650 #61-41-130

Unten
VL 1500, VS 600-1400 #61-00-320
VL 800 #61-05-010

🇬🇧 Fork „Custom-Caps“ alu. polished

Easy mounting. Sold in pairs.

Upper
VL 1500 #61-01-230
VS 1400 #61-00-300
XV 1600 #61-43-160
XVS 650 #61-41-130

Lower
VL 1500, VS 600-1400 #61-00-320
VL 800 #61-05-010

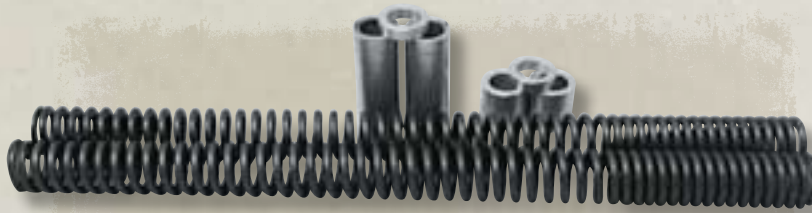

🇩🇪 Tieferlegungssatz Telegabel

30-80mm, progressive Gabelfedern. Die Gabel taucht beim Bremsen nicht mehr so extrem ein und beim Beschleunigen nicht mehr so extrem aus (TÜV Gutachten).

VL 1500 #62-01-010
VS 1400 #62-00-010

XV 1600 #62-43-010
XVS 650 #62-41-010
XVS 1100 #62-42-010



🇬🇧 Fork lowering kit

30-80mm, progressive springs. Better street performance. (TÜV approved)

VL 1500 #62-01-010
VS 1400 #62-00-010

XV 1600 #62-43-010
XVS 650 #62-41-010
XVS 1100 #62-42-010



Wir empfehlen zu unseren Tieferlegungen Castrol 15W Gabelöl (oder 20W für straffere Dämpfung). Siehe Kapitel „Verschleiß und Pflege“

We recommend Castrol fork oil 15W for our lower kits (or 20W for stronger rebound). See category „Small parts“.



VL 1500

Oben/Upper



Unten/Lower

Sitze
Satteltaschen
Seats
Saddlebags

Deckel
Ölkühler
Spiegel
Cover
Oil coolers
Mirrors

Scheiben
Sissybar
Windshields
Sissybar

Seitliche
Kennzeichen
Tachos
Side mount
license plate
speedometer

Fussrasten-
anlagen
Soziusrasten
Forward
Controls
Footpegs

Elektrik
Beleuchtung
Electric
Lighting

Hebel
Schalter
Griffe
Lever
Switch control
Grips

Lenker
Riser
Stahlflex
Handlebars
Riser
Cables

Rahmen
Gabeln
Frames
Road
performance

Stossdämpfer
Schwingen
Shocks
Swingarms

Fender
Monocok
Fender
Monocok

Tanks
Bugspoiler
Chin Fairing
Tanks

Räder
Bremsen
Wheels
Brakes

Auspuff
Luftfilter
Tuning
Exhaust
Air cleaner
Tuning

Small Parts
Tools
Small Parts
Tools

Bike-History
AGB
Impressum
Bike history
General terms
Imprint



Bild zeigt Bitubo inkl. Kappe Classic lang.

Picture shows Bitubo incl. Classic cap long.

Bitubo-Stoßdämpfer

Mit verchromten und progressiv gewickelten Federn. Erhältlich in zwei Längen. 310mm für eine Tieferlegung von 20mm und 290mm für eine Tieferlegung von 40mm. Die 310mm Stoßdämpfer sind insbesondere auch für unsere längeren Schwingen geeignet. Sehr gutes Fahrverhalten, Zug-/Druckstufe und Federvorspannung sind verstellbar, ohne Stoßdämpferkappen. Die bisher besten Stoßdämpfer, die wir an der VS 1400 verbaut haben (TÜV-Gutachten). Paarweise ohne Kappen.

- VS 1400 - 310mm #64-00-150
- VS 1400 - 290mm #64-00-120
- VS 800 - 310mm #64-02-030

Bitubo shock absorbers

With chrome plated progressive springs, available in two lengths. 310mm for 20mm lowering and 290mm for 40mm lowering. 310mm needed also for our longer swingarms. Good street performance, three times adjustable. The best shock absorbers we have ever used on the VS 1400, TÜV approved. Sold in pairs without caps.

- VS 1400 - 310mm #64-00-150
- VS 1400 - 290mm #64-00-120
- VS 800 - 310mm #64-02-030



Tieferlegung

Original Stoßdämpfer 35mm (TÜV Gutachten).

VL 1500 #63-01-010

Lowering kit

orig. shock absorbers 35mm (TÜV approved).

VL 1500 #63-01-010



Stoßdämpfer bitubo shock absorber



1) Stoßdämpfer werden bei uns umgebaut. Begrenzung der Federwege und/oder höhere Federvorspannung sind möglich.

2) Empfehlenswerte Tieferlegung max. 4cm, in Verbindung mit Alu-Kappen „Classic“ max. 3cm.

1) Only by our workshop. Special workman ship needed.

2) Best lowering max. 4cm, best lowering with covers „Classic“ max. 3cm.

Tieferlegung Original Stoßdämpfer

35mm (TÜV Gutachten).

M 1800 #63-07-010¹⁾

XV 1700 #63-45-010¹⁾

XV 1600 #63-43-010¹⁾

XVS 1100 #63-42-010¹⁾

XVS 650 #63-41-010¹⁾

Lowering kit orig. shock absorbers

35mm (TÜV approved).

M 1800 #63-07-010¹⁾

XV 1700 #63-45-010¹⁾

XV 1600 #63-43-010¹⁾

XVS 1100 #63-42-010¹⁾

XVS 650 #63-41-010¹⁾



Tieferlegung Original Stoßdämpfer

30-50mm 1,2), verchromte oder schwarz pulverbeschichtete Federn (TÜV-Gutachten).

Schwarz

VS 1400 #63-00-010

VZ 800 #63-04-010

Verchromt

VS 1400 #63-00-020

VS 800 #63-02-010

Lowering kit orig. shock absorbers

30-50mm 1,2), black powdercoated or chrome plated springs (TÜV approved).

black

VS 1400 #63-00-010

VZ 800 #63-04-010

chrome plated

VS 1400 #63-00-020

VS 800 #63-02-010



Stoßdämpfer-Shocks

STOSSDÄMPFER:SHOCKS

Stoßdämpferkappen „Classic“ Alu poliert

Zur Montage muß der Stoßdämpfer zerlegt werden.
Kostenlose Montage bei uns.

Bitubo - Kurz 2-Pack #64-00-051
Bitubo - Lang 2-Pack #64-00-061
Orig. Stoßdämpfer 4-Pack #64-00-030

Shock cover „Classic“ alu. polished

The shocks have to be dismounted. Workmanship for free.

Bitubo - short 2-Pack #64-00-051
Bitubo - long 2-Pack #64-00-061
Orig. shocks 4-Pack #64-00-030

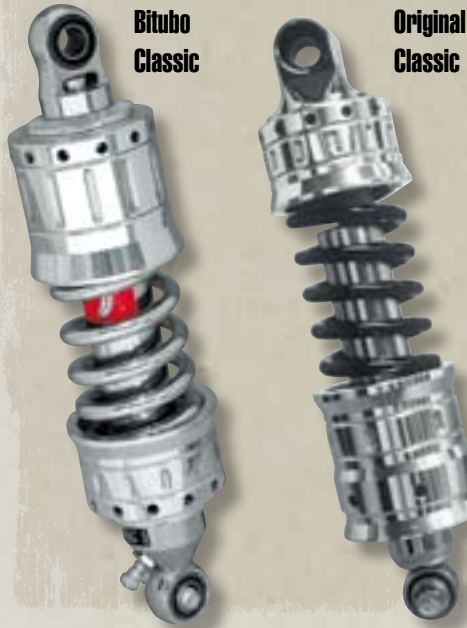

Stoßdämpferkappen „Slide“ Alu poliert

Um eine einfache Montage zu ermöglichen, haben wir diese neuen Slide-Cover entwickelt. Slide-Cover sind für orig. und Bitubo Stoßdämpfer erhältlich. Der Stoßdämpfer muß nicht zerlegt werden.

Bitubo - Drop 4-Pack #64-00-160
Bitubo - Snake 4-Pack #64-00-170
Orig. Stoßdämpfer - Drop 4-Pack #64-00-180
Orig. Stoßdämpfer - Snake 4-Pack #64-00-190

Shock cover „Slide“ alu. polished

For easy mounting we designed this new slide cover. The shocks avoid to be dismounted.

Bitubo - Drop 4-Pack #64-00-160
Bitubo - Snake 4-Pack #64-00-170
Orig. shocks - Drop 4-Pack #64-00-180
Orig. shocks - Snake 4-Pack #64-00-190



Anschlagbegrenzer

Bei den meisten Umbauten ist es notwendig den Federweg zu begrenzen, damit der Heckfender beim Einfedern nicht am Hinterrad schleift.

VS 600-1400, VZ 800
2-Pack #64-99-010

VL 1500, XV 1600, XVS 650/1100
1-Pack #64-99-020

Shock bumper

To limited the shock volume. To avoid contact between rear fender and wheel.

VS 600-1400, VZ 800
2-Pack #64-99-010

VL 1500, XV 1600, XVS 650/1100
1-Pack #64-99-020



slide on



Editorial Inhalt
Editorial Index

Sitze
Satteltaschen
Seats
Saddlebags

Deckel
Ölkühler
Spiegel
Cover
Oil coolers
Mirrors

Scheiben
Sissybar
Windshields
Sissybar

Seitliche
Kennzeichen
Tachos
Side mount
license plate
speedometer

Fussrasten-
anlagen
Soziusrasten
Forward
Controls
Footpegs

Elektrik
Beleuchtung
Electric
Lighting

Hebel
Schalter
Griffe
Lever
Switch control
Grips

Lenker
Riser
Stahlflex
Handlebars
Riser
Cables

Rahmen
Gabeln
Frames
Road
performance

Stoßdämpfer
Schwingen
Shocks
Swingarms

Fender
Monocok
Fender
Monocok

Tanks
Bugspoiler
Chin Fairing
Tanks

Räder
Bremsen
Wheels
Brakes

Auspuff
Luftfilter
Tuning
Exhaust
Air cleaner
Tuning

Small Parts
Tools
Small Parts
Tools

Bike-History
AGB
Impressum
Bike history
General terms
Imprint



Thunderbike

air
made

STOSSDÄMPFER: SHOCKS

Editorial Inhalt
Editorial Index

🇩🇪 Air-Ride Suspension Kit

Synthese aus Komfort und knallharter Optik. Dieser pneumatische Stoßdämpfer ist über einen Elektrokompressor im Stand sowie während der Fahrt je nach Fahrzeug bis zu 10 cm in der Höhe verstellbar. Progressive Federn durch Luftpolster. Hoher Fahrkomfort ohne optische Kompromisse. Per Knopfdruck absolut tiefe Optik für die Show oder Bodenfreiheit für enge Kurven.

- M 1800 #64-07-021
- VL 1500 #64-01-020
- XV 1600 #64-43-021
- XVS 1100 #64-42-021



🇬🇧 Air-Ride Suspension Kit

During riding comfort without optical compromises. Pneumatic shocks adjustable with an electrical compressor on a parking bike as well as in the ride. Depending on the swingarms and rear fender up to a height of +10 cm. Progressive suspension by air cushions. With a push of a button great look for show or enough ground clearance.

- M 1800 #64-07-021
- VL 1500 #64-01-020
- XV 1600 #64-43-021
- XVS 1100 #64-42-021



Montage-Kit / mounting kit



Sitze
Satteltaschen
Seats
Saddlebags

Deckel
Ölkühler
Spiegel
Cover
Oil coolers
Mirrors

Scheiben
Sissybar
Windshields
Sissybar

Seitliche
Kennzeichen
Tachos
Side mount
license plate
speedometer

Fussrasten-
anlagen
Soziusrasten
Forward
Controls
Footpegs

Elektrik
Beleuchtung
Electric
Lighting

Hebel
Schalter
Griffe
Lever
Switch control
Grips

Lenker
Riser
Stahlflex
Handlebars
Riser
Cables

Rahmen
Gabeln
Frames
Road
performance

Stoßdämpfer
Schwingen
Shocks
Swingarms

Fender
Monocok
Fender
Monocok

Tanks
Bugspoiler
Chin Fairing
Tanks

Räder
Bremsen
Wheels
Brakes

Auspuff
Luftfilter
Tuning
Exhaust
Air cleaner
Tuning

Small Parts
Tools
Small Parts
Tools

Bike-History
AGB
Impressum
Bike history
General terms
Imprint

freestyle





hardrace

250
300
280

250
300
280

freestyle



starforce

300
280
250

300
280

kreuzfeuer



www.thun

STOSSDÄMPFER:SHOCKS

Editorial Inhalt
Editorial Index

🇩🇪 XV 1600 Schwingen Kit's

Die Schwinge wird einbaufertig mit allen Anbauteilen geliefert. Es lassen sich Reifen bis zu 300mm verbauen. Schwingen werden pulverbeschichtet ausgeliefert (Freestyle, Kreuzfeuer poliert).

Zum Lieferumfang gehören:

Schwinge, Bremssscheibe klein, Bremsanker wahlweise, Steckachse, Spacer und Distanzhülsen, Innenschutzblech (Starfire und Hardrace) VA.



🇬🇧 XV 1600 swingarm kit's

Swingarm incl. mounting kit. Up to 300mm tires. Swingarm comes powder coated (Freestyle and Kreuzfeuer polished).

Kit includes:

Swingarm, 10" brake disc, caliper bracket, axle, axle spacer, disc spacer, polishing of pulley rim and swingarm inlay (Starfire and Hardrace) steel.

🇩🇪 / 🇬🇧 XV 1600	Starfire	Freestyle	Hardrace	Kreuzfeuer
-> 250 inkl. Belt schmälern, inkl. Bremsanlage -> 250 incl. belt modification and brake system	#66-43-050	#66-43-100	#66-43-070	-
-> 250 inkl. Belt schmälern, ohne Bremsanlage, z.B. für Pulli-Bremse -> 250 incl. belt modification, without brake system, i.e. for pulley brake system	#66-43-05P	#66-43-120	#66-43-090	-
-> 250 für orig. Beltbreite, inkl. Bremsanlage -> 250 for orig. belt incl. brake system	#66-43-060*	#66-43-110*	#66-43-080*	-
-> 250 für orig. Beltbreite, ohne Bremsanlage, z.B. für Pulli-Bremse -> 250 for orig. belt, without brake system, i.e. for pulley brake system	#66-43-05P*	#66-43-120*	#66-43-090*	-
-> 280 inkl. Belt schmälern, inkl. Bremsanlage -> 280 incl. belt modification and brake system	#66-43-130*	#66-43-110*	#66-43-080*	#66-43-210*
-> 280 inkl. Belt schmälern, ohne Bremsanlage, z.B. für Pulli-Bremse -> 280 incl. belt modification, without brake system, i.e. for pulley brake system	#66-43-140*	#66-43-120*	#66-43-090*	#66-43-220*
-> 300 inkl. Belt schmälern, inkl. Bremsanlage -> 300 incl. belt modification and brake system	#66-43-150*	#66-43-170*	#66-43-190*	#66-43-210*
-> 300 inkl. Belt schmälern, ohne Bremsanlage, z.B. für Pulli-Bremse -> 300 incl. belt modification, without brake system, i.e. for pulley brake system	#66-43-160*	#66-43-180*	#66-43-200*	#66-43-220*

*bitte extra bestellen: Offset-Pulli-Kit #04-43-100/-105, Tieferlegung erforderlich, nicht mit Orig. Nabe

*order separately: Offset-Pulley-Kit #04-43-100/-105, Lowering needed, not with orig. hub.

🇩🇪 Offset Pulli-Kit

Dieser Offset Pulli versetzt den Riemenantrieb nach außen. In Kombination mit unseren Schwingen Starfire, Hardrace, Freestyle und Kreuzfeuer für orig. Riemenbreite bis 9". Inkl. Spacer für Pulli Abdeckung.

XV 1600 bis 280 #04-43-100

XV 1600 bis 300 #04-43-105

Warrior #04-45-010

🇬🇧 Offset pulley kit

Orig. Belt up to 9" in combination with swingarm Starfire, Hardrace, Freestyle and Kreuzfeuer. Incl. spacer for pulley cover.

XV 1600 up to 280 #04-43-100

XV 1600 up to 300 #04-43-105

Warrior #04-45-010



swingarm kit hardrace 300

xv1700 warrior



🇩🇪 Schwingen-Kit „Hardrace 300“ Warrior

Die Schwinge wird einbaufertig, pulverbeschichtet mit allen Anbauteilen geliefert. Nur in Verbindung mit Pulleybremse. Max. Reifenbreite 300mm auf 10".

Zum Lieferumfang gehören:

Schwinge, Steckachse, Spacer und Distanzhülsen.

Warrior

Ohne Bremsanlage, für Pulli-Bremse #66-45-010*

🇬🇧 Swingarm kit „Hardrace 300“ Warrior

Swingarm incl. mounting kit. Swingarm comes powder coated. Wheels up to 300mm on 10" rims, only in combination with pulley brake system.

Kit includes:

Swingarm, axle, axle spacer, disc spacer.

Warrior

Without brake system,

for pulley brake system #66-45-010*

*bitte extra bestellen: Offset-Pulli-Kit #04-45-010, Tieferlegung erforderlich, nicht mit Orig. Nabe

*order separately: Offset-Pulley-Kit #04-45-010, Lowering needed, not with orig. hub.

Sitze
Satteltaschen
Seats
Saddlebags

Deckel
Ölkühler
Spiegel
Cover
Oil coolers
Mirrors

Scheiben
Sissybar
Windshields
Sissybar

Seitliche
Kennzeichen
Tachos
Side mount
license plate
speedometer

Fussrasten-
anlagen
Soziusrasten
Forward
Controls
Footpegs

Elektrik
Beleuchtung
Electric
Lighting

Hebel
Schalter
Griffe
Lever
Switch control
Grips

Lenker
Riser
Stahlflex
Handlebars
Riser
Cables

Rahmen
Gabeln
Frames
Road
performance

Stossdämpfer
Schwingen
Shocks
Swingarms

Fender
Monocok
Fender
Monocok

Tanks
Bugspoiler
Chin Fairing
Tanks

Räder
Bremsen
Wheels
Brakes

Auspuff
Luftfilter
Tuning
Exhaust
Air cleaner
Tuning

Small Parts
Tools
Small Parts
Tools

Bike-History
AGB
Impressum
Bike history
General terms
Imprint

XV1600



🇩🇪 XV1600 Schwingen Umbaukit

Wir ändern Deine Schwinge, Belt, Pulli, Bremse um. Durch die Verbreiterung lassen sich Reifen bis zu 240mm Breite verbauen. Die Schwinge wird einbaufertig mit allen Anbauteilen geliefert. Die Räder müssen bei uns angepasst werden.

Zum Lieferumfang gehören:
Bremsscheibe klein, Bremsanker ggf. Steckachse, Spacer, und Distanzhülsen. Das polieren der Pulliflächen, Innenschutzblech VA.

Für Reifen bis 240mm Breite
In Verbindung mit Serien-Nabe, inkl. Bremssattel-Umbau #66-43-030

In Verbindung mit kleiner Zubehör-Nabe, Thunderbike-Felgen und 80-Speichen Räder #66-43-011

Für Reifen bis 200mm Breite
ohne Belt und Pulli-Änderung
In Verbindung mit Serien-Nabe #66-43-040

In Verbindung mit kleiner Zubehör-Nabe,
Thunderbike-Felgen und 80-Speichen Räder #66-43-020

🇬🇧 XV 1600 swingarm modification kit

We modify your orig. swingarm, belt and pulley. For 240mm tires.

Kit includes:
10" brake disc, caliper bracket. Axle, axle spacer,
disc spacer (if needed). Polishing of pulley rim and ssteel swingarm inlay.

For tires up to 240mm
For standard hub, incl. caliper modification #66-43-030
For custom hub, Thunderbike and 80 spokes wheels #66-43-011

For tires up to 200mm,
without belt and pulley modification
For standard hub #66-43-040
For custom hub, Thunderbike and 80 spokes wheels #66-43-020

👆 Ideal für/Ideal for:

- 6x18/200 - Versatz/Offset 0-5mm
- 6x16/200 - Versatz/Offset 0-5mm
- 7x15/230 - Versatz/Offset 0-5mm
- 8x16/240 - Versatz/Offset 0-5mm
- 8x18/240 - Versatz/Offset 0-5mm

swingarm modification kit

🇩🇪 Innenkotflügel VA poliert

XV 1600 #22-43-130

🇬🇧 Swingarm inlay ssteel polished

XV 1600 #22-43-130



STOSSDÄMPFER: SHOCKS

Editorial Inhalt
Editorial Index



🇩🇪 XVS 650 Schwingen Verbreiterung

Wir bauen Deine Schwinge um. Durch die Verbreiterung lassen sich Reifen bis zu 210mm Breite verbauen. Die Schwinge wird unlackiert geliefert.

- 6x15/200 - Versatz 13-18mm
- 6x17/210 - Versatz 7-12mm
- 7x17/210 - Versatz 10-15mm
- #66-41-011



🇬🇧 XVS 650 swingarm modification

We modify your orig. swingarm, up to 210mm tires, unpainted.

- 6x15/200 - Offset 13-18mm
- 6x17/210 - Offset 7-12mm
- 7x17/210 - Offset 10-15mm
- #66-41-011



Schwinge verbreiterung swingarm modification

🇩🇪 XVS1100 Schwingen Verbreiterung

Wir bauen Deine Schwinge um. Durch die Verbreiterung lassen sich Reifen bis zu 210mm Breite verbauen. Die Schwinge wird unlackiert geliefert.

- 6x15/200 - Versatz 0-5mm
- 6x17/210 - Versatz 0-5mm
- 7x17/210 - Versatz 0-5mm
- #66-42-011



🇬🇧 XVS 1100 swingarm modification

We modify your orig. swingarm, up to 210mm tires, unpainted.

- 6x15/200 - Offset 0-5mm
- 6x17/210 - Offset 0-5mm
- 7x17/210 - Offset 0-5mm
- #66-42-011

For 3D Wheels

- 6,00x18 -> 200 incl. modification of orig. brake system #66-42-020
- 8,50x18 -> 240 incl. modification of orig. brake system and new caliper bracket #66-42-030

Für 3D Wheels
6,00x18 -> 200 inkl. Anpassung der Bremsanlage #66-42-020
8,50x18 -> 240 inkl. Anpassung der Bremsanlage und neuem Bremszangenhalter #66-42-030



Sitze
Satteltaschen
Seats
Saddlebags

Deckel
Ölkühler
Spiegel
Cover
Oil coolers
Mirrors

Scheiben
Sissybar
Windshields
Sissybar

Seitliche
Kennzeichen
Tachos
Side mount
license plate
speedometer

Fussrasten-
anlagen
Soziusrasten
Forward
Controls
Footpegs

Elektrik
Beleuchtung
Electric
Lighting

Hebel
Schalter
Griffe
Lever
Switch control
Grips

Lenker
Riser
Stahlflex
Handlebars
Riser
Cables

Rahmen
Gabeln
Frames
Road
performance

Stossdämpfer
Schwingen
Shocks
Swingarms

Fender
Monocok
Fender
Monocok

Tanks
Bugspoiler
Chin Fairing
Tanks

Räder
Bremsen
Wheels
Brakes

Auspuff
Luftfilter
Tuning
Exhaust
Air cleaner
Tuning

Small Parts
Tools
Small Parts
Tools

Bike-History
AGB
Impressum
Bike history
General terms
Imprint

VL1500 „Doppelrohr“ offen

Wir bauen Deine Schwinge um. Durch die Verbreiterung lassen sich Reifen bis zu 260mm Breite verbauen. Die Schwinge wird unlackiert geliefert.

bis 240mm #66-01-010

bis 260mm (Auspuffhalter oben muss entfernt werden) #66-01-015

VL 1500 „Doppelrohr“ open

We modify your orig. swingarm.
Up to 260mm tires, unpainted.

up to 240mm #66-01-010

up to 260mm (Upper exhaust bracket has to be removed) #66-01-015



	Ideal für/Ideal for:
	6,5x15/230 - Versatz/Offset 0-5mm
	7x15/230 - Versatz/Offset 5-10mm
	8x16/240 - Versatz/Offset 5-10mm
	9x18/240 - Versatz/Offset 10-15mm
9x18/260 - Versatz/Offset 15-20mm	

doppelrohr



zimper

VS1400 „Doppelrohr“

Durch die Radstandsverlängerung entfernen wir uns mit dem Reifen vom Stoßdämpferaufnahme punkt am Rahmen, so daß sich auch bei den hohen Reifen 200-15/16/18 ein ordentlicher Federweg nutzen läßt. Empfohlene Stoßdämpferlänge 310mm. Die Schwinge wird unlackiert geliefert. Radumbauten müssen passend gespeicht bzw. bei Scheibenrädern angepasst werden. Bei Bestellung bitte angeben.

#66-00-022

VS 1400 „Doppelrohr“

Long drive swingarm, 310mm shock absorber recommended, unpainted. Attention! Wheel offset must be adjusted.

#66-00-022



	Ideal für/Ideal for:
	6x 15/200 - Versatz/Offset 0-5mm
	6x17/210 - Versatz/Offset 0-5mm
	7x 17/210 - Versatz/Offset 0-5mm
	7x 18/210 - Versatz/Offset 0-5mm

Stoßdämpfer-Shocks

STOSSDÄMPFER-SHOCKS

🇩🇪 VS 1400 Doppelrohr „Spooky“

Durch die Radstandsverlängerung von 20mm und den Kardanversatz von 25mm ist es möglich Räder bis zu 260 mm zu verbauen, bis 240mm sogar ohne Spurversatz. Schwinge wird unlackiert geliefert. Konstruktionsbedingt darf die Stoßdämpferlänge beim Einfedern 270mm nicht unterschreiten und beim Ausfedern 310mm nicht überschreiten.

Zum Lieferumfang gehören:

Alle zum Umbau benötigten Teile, Doppelgelenk inkl. Lagerung, gefräster Lagersitz, polierter Gelenkschutz, Bremsankeranpassung und Stoßdämpferbegrenzung. Es lassen sich orig. sowie 230er Bremsscheiben verbauen. Bei Bestellung bitte angeben.

#66-00-052



🇬🇧 VS 1400 Doppelrohr „Spooky“

Left offset (+25mm) and long (+20mm) drive swingarm kit for 260mm tires. The shocks have to work between 270 and 310mm length.

Kit includes:

Complete mounting kit with double link, bearing, cover and shock stops. Caliper brackets for orig. or 230mm disc available, unpainted.

#66-00-052

vs 1400 doppelrohr spooky



Hand icon Ideal für/Ideal for:

- 8x15/230 - Versatz/Offset 2-7mm
- 8x16/240 - Versatz/Offset 0-5mm
- 8x18/240 - Versatz/Offset 0-5mm
- 9x18/240 - Versatz/Offset 0-5mm
- 9x18/260 - Versatz/Offset 5-10mm

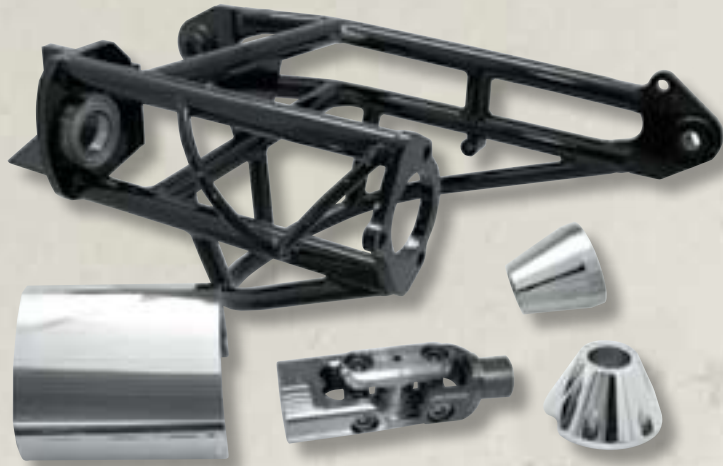

- Editorial Inhalt Editorial Index
- Sitze Satteltaschen Seats Saddlebags
- Deckel Ölkuhler Spiegel Cover Oil coolers Mirrors
- Scheiben Sissybar Windshields Sissybar
- Seitliche Kennzeichen Tachos Side mount license plate speedometer
- Fussrasten-anlagen Soziusrasten Forward Controls Footpegs
- Elektrik Beleuchtung Electric Lighting
- Hebel Schalter Griffe Lever Switch control Grips
- Lenker Riser Stahlflex Handlebars Riser Cables
- Rahmen Gabeln Frames Road performance
- Stoßdämpfer Schwingen Shocks Swingarms
- Fender Monocok Fender Monocok
- Tanks Bugspoiler Chin Fairing Tanks
- Räder Bremsen Wheels Brakes
- Auspuff Luftfilter Tuning Exhaust Air cleaner Tuning
- Small Parts Tools Small Parts Tools
- Bike-History AGB Impressum Bike history General terms Imprint